

ETY7786 - Sistema de Enganche ST1 Toyota Hiace Wagon 10 asientos | Furgon 5P Mod. 2024+



Las marcas y modelos utilizados son a modo ilustrativo en este documento: las mismas son propiedad de sus respectivos titulares legítimos.



0800 777 7833

administracion@steeltiger.com

www.steeltiger.com



¡HABLÁ CON NOSOTROS!



¡VISITANOS!

Dirección: (Planta Industrial) Patricias

Mendocinas 1070 Ruta 8 Km. 604

Localidad/País: X5800CDL Río cuarto,

Córdoba - Argentina.



ATENCIÓN AL PÚBLICO

Horarios de atención: 8:00 a 17:30 hs

(Lunes a Viernes).

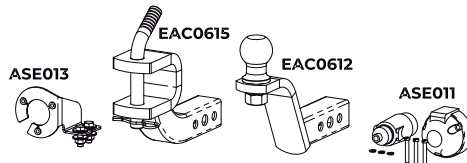

ACCESORIOS SUGERIDOS

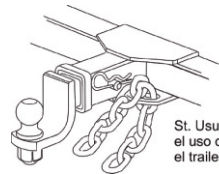
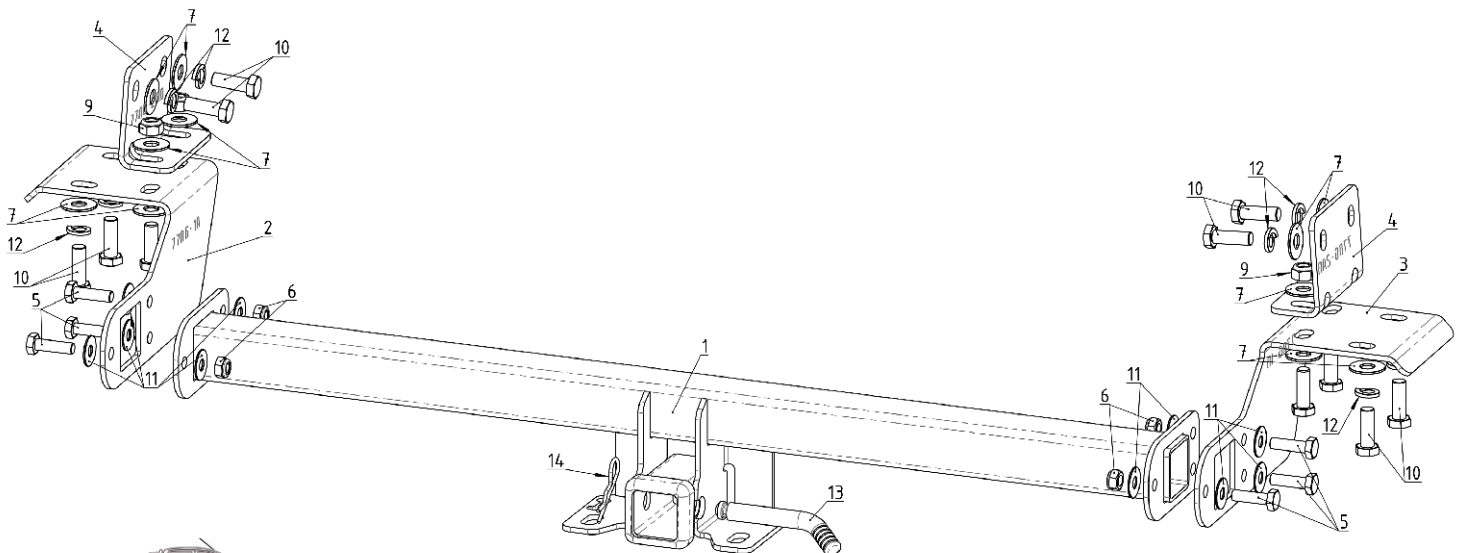

St. Usuario: es obligatorio el uso de cadenas, uniendo el trailer al enganche.

INSTRUCCIONES DE MONTAJE

- 1.- Bajar la rueda de auxilio.
- 2.- Refirar los 3 clips plásticos que sujetan el paragolpes por su parte inferior.
- 3.- Refirar los 4 protectores de rosca (ambos lados), ubicados en la parte inferior e interior del extremo del chasis del vehículo y colocar las placas laterales 2 y 3, y los refuerzos laterales 4, con los tornillos y arandelas suministradas 10, 12 y 17.
- 4.- Colocar el travesaño entre el paragolpes y los soportes del mismo, sujetándolo firmemente a las placas laterales mediante los tornillos, arandelas y tuercas 5, 11 y 6.
- 5.- Sujetar nuevamente el paragolpes con los clips plásticos.
- 6.- Sujetar completamente las placas laterales y los refuerzos al chasis.
- 7.- Subir nuevamente la rueda de auxilio.

Valores de apriete de tornillos

Unidades	M4	M6	M8	M10	M12	M14
Kg.m	0,3	1	2,5	5,1	8,7	14

Coeficiente de fricción: $\mu=0,14$

Kit de bulones y accesorios

Cód.	Componente	Cant.
1	Travesaño	1
2	PLACA LATERAL	1
3	PLACA LATERAL	1
4	REFUERZO LATERAL	2
5	TORN. CAB. HEX. ZINC. M10 P1.5 x 35	6
6	TUERCA AUTOFR. ZINC M10 P1.5	6
7	ARANDELA PLACA ZINC. M12	16
8	TORN. CAB. HEX. ZINC. M12 P1.75 x 35	4
9	TUERCA AUTOFR. ZINC. M12 P1.75	4
10	TORN. CAB. HEX. ZINC. M12 P1.25 x 35	8
11	ARAND. PLANA. ZINC M10	12
12	ARAND. GROWER M10	8
13	PERNO ZINC 05/18	1
14	CHAVETA \square R \square 3x60	1